

OWL-GPR1000

取扱説明書(保証書付)

Power Supply Unit User's Guide

このたびはオウルテック製品をご購入いただき誠にありがとうございます。
本製品を正しくお使いいただくために本説明書を必ずお読みください。
また、本説明書には保証書が含まれておりますので、大切に保管してください。

はじめに

パッケージ内容をご確認ください。

品名	数量	品名	数量
電源ユニット 本体	1 台	ペリフェラル4ピン×4 ケーブル	1 本
AC ケーブル	1 本	SATA 15 ピン×4 ケーブル	3 本
M/B 24(20+4)ピンケーブル	1 本	ペリフェラル FDD アダプタ	1 本
ATX12V 4+4 ピン ケーブル	1 本	ケーブル収納バッグ	1 個
EPS12V 8 ピン ケーブル	1 本	結束バンド	5 本
PCI-E 6+2 ピン ケーブル	3 本	取り付け用インチネジ	4 個
		取扱説明書兼保証書(本書)	1 冊



- 本製品および取扱説明書は、予告無く外観または仕様の一部を変更することがあります。
- 本書の一部または全部を無断で使用・複製・転載することはしないでください。
- 本書に記載されている会社名および製品名は、一般に各社の商標または登録商標です。
- 本書ではTM および (R) マークは明記しておりません。



「3年保証」について

本製品の3年保証は、製造・設計上の瑕疵(かし)が発見された場合における保証となります。
新たな機能や規格、全ての対応をお約束するものではありません。
本製品の保証に関してご不明な点があれば弊社サポートセンターまでご連絡ください。







安全上のご注意(必ずお守りください)

お使いになる人や他の人への危害、財産への損害を未然に防ぐため、必ずお守りいただくことを説明しています。







 警告	誤った取り扱いをすると人が死亡する、または重傷を負うなどの可能性があることを示します。
 注意	誤った取り扱いをすると人が傷害を負う可能性や物的損害が発生する可能性があることを示します。

	製品の取り扱いにおいて、注意を促す記号です。
	製品の取り扱いにおいて、その行為を禁止する記号です。
	製品の取り扱いにおいて、その行為を強制指示する記号です。

警告

-  本製品は、電流容量の大きいコンセント(15 アンペア)を単独で使用してください。また、電源タップは使用しないでください。
-  本製品の取付け作業・DC ケーブルの抜き挿し等を行う前に、必ず AC ケーブルを本製品から抜いてください。故障や感電の原因になります。
-  使用中に発煙・異臭・異音・突然の電源OFF(シャットダウン)が発生した場合は、直ちに使用を中止してパソコンから本製品を取り外してください。そのまま使用されると火災・けが・感電などの事故や組み込み部品破壊の原因になりますので、お買い求めの販売店もしくは弊社サポートセンターに点検・修理を依頼してください。
お客様の独自判断で確認・点検されたことによる二次的損害(マザーボード・CPU・メモリー・HDD等の部品破壊・データ消失等)費用等の保証については、弊社は一切その責任を負いません。
-  水・薬品等によって濡れた場合は、そのまま使用されると感電の原因になりますので、お買い求めの販売店もしくは弊社サポートセンターに点検・修理(有償)を依頼してください。
-  落下等による強い衝撃を与えた場合は、そのまま使用されると火災や感電の原因になりますので、お買い求めの販売店もしくは弊社サポートセンターに点検・修理(有償)を依頼してください。
-  使用しない電源コネクタは、中芯ピンと周辺突起物などが接触しないよう、市販のバンド等でパソコン機能に影響のない部分に固定するなど、ショート防止の処置をしてください。
-  分解・改造をしないでください。火災や感電の原因になります。また封印ラベル(WARRANTY VOID)が開封された場合には、保証対象外になります。

注意

-  次のような場所で使用しないでください。
 - ホコリの多い場所
 - 高温、低温、湿気の多い場所
 - 振動、衝撃のある場所
 - 直射日光のあたる場所
 - 静電気の発生する場所、強磁気の発生する場所
 - 傾斜地やぐらついた所などの不安定な場所
-  本製品は日本国内での使用を目的として販売しております。日本国外でのご使用は保証対象外となります。
-  パソコンおよび周辺機器の環境や接続方法等により予期しないデータ変化が発生し、メモリー内のデータが消失することがあります。必ず定期的にデータのバックアップをしてください。データやプログラムの消失およびデータ・プログラムを作成した費用等の保証については、弊社は一切その責任を負いません。
-  本製品付属の AC ケーブルは、本製品専用の AC ケーブルです。弊社他製品・他社製品では使用しないでください。
-  本製品はパソコン自作ユーザー様向けの製品です。医療機関の機器等、超高信頼性を必要とする環境での使用を前提には設計されておりません。
-  本製品は全ての環境(各種ハードウェア及びソフトウェア)においての動作を保証するものではありません。

各電源出力用モジュラーケーブルについて

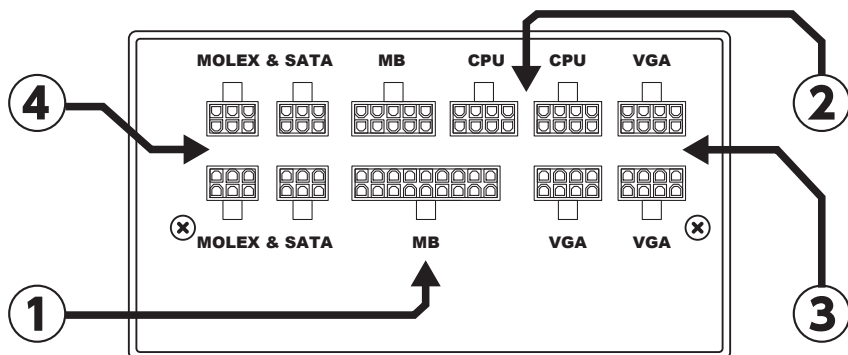

	コネクタ	接続するケーブル
①	18ピン+10ピン	M/B 24(20+4)ピンケーブル
②	8ピン(黒)	ATX12V 4+4ピンケーブル、EPS12V 8ピンケーブル
③	8ピン(赤)	PCI-E 6+2ピンケーブル
④	6ピン	ペリフェラル 4ピン×4ケーブル、SATA 電源ケーブル

本製品の電源出力コネクタについて

本製品の主な電源出力コネクタの接続について説明いたします。
コネクタ群には、下記3種類があります。

①	マザーボードに接続するコネクタ
②	周辺機器に接続するコネクタ
③	拡張グラフィックカードに接続するコネクタ

① マザーボードに接続するコネクタ

【A-1】：マザーボード用 24ピン電源コネクタ

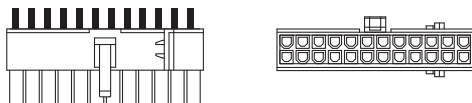

マザーボードの 24 ピン電源コネクタ (右図 A-1) に挿入します。
マザーボードが 20 ピン電源コネクタの場合は、ご使用になることはできません。

【A-2】：ATX12V 4+4ピン / EPS12V 8ピン電源コネクタ

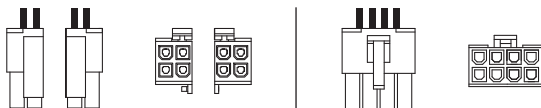

※コネクタ部に CPU と印字がある方を
マザーボードへ接続、印字のない方を
GPR1000 へと接続してください。

マザーボードの ATX / EPS12V 電源コネクタ (右図 A-2) に接続します。

② HDD、光学ドライブ、FDD に接続するコネクタ

ペリフェラル 4 ピンコネクタ、SATA15 ピンコネクタ、mini4 ピンコネクタを接続します。

◎ 拡張グラフィックカードに接続するコネクタ

【◎】：PCI EXPRESS 電源コネクタ

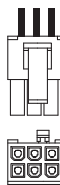

◎-1

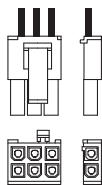

◎-2

PCI-E 8 ピン (6+2) 電源コネクタは、6 ピンと 2 ピンに分かれていますので、拡張グラフィックカード上の 8 ピンコネクタには、合わせて接続します。(下図◎-2)

拡張グラフィックカードの 6 ピンコネクタには、6 ピンのみに接続します。(下図◎-1)

<マザーボードおよび拡張グラフィックカードの電源コネクタ例>

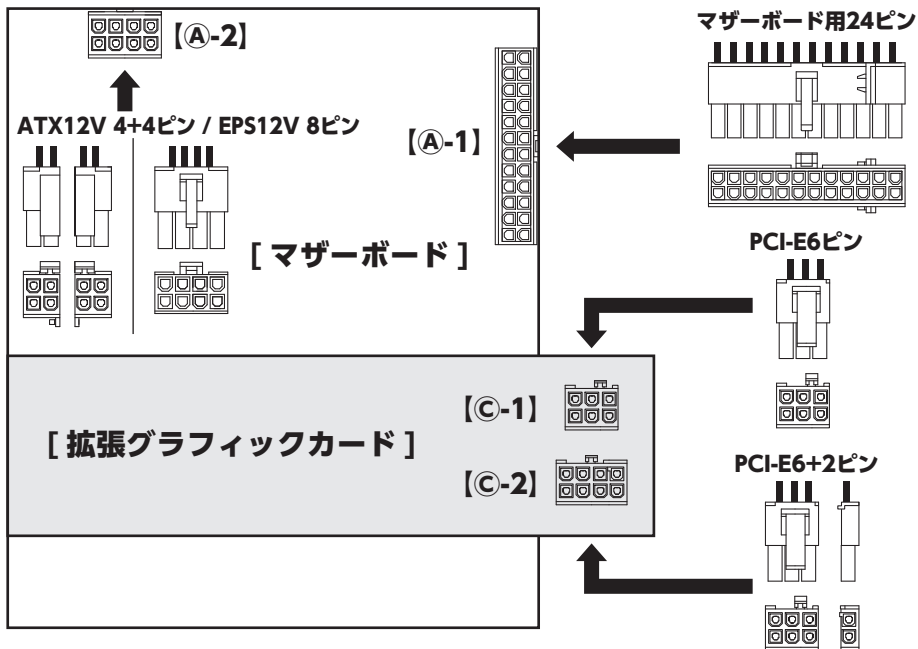

注意

PCI-E コネクタが「6ピン+8ピン」や「8ピン+8ピン」を搭載する拡張グラフィックカードをご使用する場合は、電力供給の関係上、電源のコネクタ1基につき1本のケーブルでのご使用を推奨します。

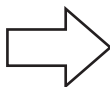

推奨使用例



注意

PCI EXPRESS 8 ピン (6+2) を絶対にマザーボードの ATX/EPS12V コネクタ (図A-2) に接続しないでください。マザーボードや電源の破損の原因になります。

※上記マザーボードおよび拡張グラフィックカード上の電源コネクタの位置や形状は、一例であり、マザーボードや拡張グラフィックカードの種類により異なります。実際にご使用されるマザーボード、拡張グラフィックカードのコネクタ形状、コネクタ位置を確認し、各電源コネクタを接続してください。

よくある質問

こんな時は故障ではありません

症状	理由
パソコンを終了(OFF)にしても、キーボードのLEDランプが点灯していますが大丈夫ですか？	システム環境によりパソコンを終了してもスタンバイ電流が流れているため、キーボードのLEDが点灯したままになる場合があります。
パソコンを起動するとBIOS画面で「-5V」にエラーが表示されます。	電源規格が更新され「-5V」が規格対応外になりました。そのため、一部のマザーボードでは、BIOS画面で「-5V」エラー表示が出る場合があります。
24ピンメインケーブルのピンが1本欠けているのですが・・・	電源規格が更新されたため、かつて「-5V」のピンがあった所が欠けています。商品仕様上問題ございません。

使用方法・接続方法・その他について

症状	理由
マザーボードや周辺機器に各コネクタを接続する場合、接続する順番はありますか？	順番は決まっていませんのでマザーボード、周辺機器どちらを先に接続しても問題はありません。また、コネクタ部分に番号が印字されていても接続とは無関係になります。
増設カードやメモリー等のパーツ類を増設する時は、パソコンを終了しないといけませんか？	必ず電源背面の主電源を切り、電源ケーブルをパソコン本体より抜いて各パーツ類を増設してください。電源を入れた状態で行いますとシステムが故障する原因になります。
PCケースに電源を搭載するとき電源ファンの向きが上向きの状態、下向きの状態どちらになりますか？	PCケースの形状により電源ファンの向きが異なります。ご使用されるケースの形状を確認し電源ファンをふさがない方向に取付けてください。
電源FANの回転制御は可能ですか？	電源FANは出力・温度により、電源自体で回転制御を行っております。マザーボードやOS側から制御を行う事はできません。
配線をスッキリさせたいので、1本のケーブルを分岐させて機器を接続しても問題ないですか？	分岐により、接続機器に十分に電力供給できず、動作しない場合があります。ケーブルコネクタ数=接続機器数としてご使用ください。



トラブルシューティング

故障かなと思ったら、下記の項目をチェックしてください

症状	理由
電源が入らない。	①電源ケーブルが抜けていませんか？ ②電源本体のスイッチが OFF になっていませんか？ ③システムのパワースイッチを正しい位置に接続していますか？
電源は入るが画面が真っ暗な状態。	①モニタの電源を ON にしていますか？ ②モニタケーブルの接触不良はありませんか？ ③ATX12V(EPS12V)コネクタをマザーボードに接続していますか？ ④VGA カードを使用している場合、オンボード VGA または別の VGA で出力されますか？
電源ユニットが発熱していて、ケース天板まで熱くなります。電源ユニットのファンは回っています。	PC ケースに搭載している電源を取外して PC ケースの横(外)に置きパソコンを起動してください。 この状態で電源の温度を確認してください。 電源が高温にならない場合は、システム内の空気の流れがスムーズではありません。 PC ケース FAN の増設や変更で対応をしてください。
見逃さへんモードスイッチを「OFF」に設定しているのに電源 FAN が回転しない。	電源に不具合が発生している可能性が考えられます。 弊社サポートセンターへご相談ください。
急に電源が入らなくなった。 他の電源に交換したら問題なく起動する。	電源の配線を外して数時間放置してから再接続してパソコンを起動してください。 ①起動する場合は外部要因などにより、電源の保護回路が作動した可能性が考えられます。 症状が頻発する場合は、弊社サポートセンターへご相談ください。 ②起動しない場合は電源に不具合が発生している可能性があります。弊社サポートセンターへご相談ください。

「見逃さへんモード」切替えスイッチについて

本製品の「見逃さへんモード」は温度と負荷を監視し、自動的にファン駆動を調整する機能です。用途や環境に合わせて動作モードを「ON」または「OFF」に切り替えてご使用ください。

負荷の大きさ ※ (目安)	見逃さへんモード ON 	見逃さへんモード OFF 
・負荷 0 ~ 20%	ファン停止	低速回転で動作
・負荷 20 ~ 70%	ファン停止 / 低速回転で動作	
・負荷 70 ~ 100%	温度・負荷により回転数を可変	温度・負荷により回転数を可変

※ 室温 25℃時の目安であり、ファンの動作は周囲温度などによって変わります。



注意

「見逃さへんモード」切替えスイッチは、必ず電源を切った状態で切り替えてください。

本製品の電気仕様

本製品の主な電気仕様は、下記のとおりです。

■入力仕様

製品名	OWL-GPR1000
入力電圧	100V _{AC} ~ 240V _{AC}
入力周波数	47Hz ~ 63Hz
入力電流 (最大)	15A

■出力仕様

製品名	OWL-GPR1000				
出力電圧	+3.3V	+5V	+12V	-12V	+5V _{SB}
最大出力電流	24A	24A	83.3A	0.5A	3A
最大出力電力	120W		999.6W	6W	15W
定格出力電力	1000W				

■保護回路

OPP	OVP	SCP	OCP	OTP
過電力保護	過電圧保護	出力短絡保護	過電流保護	過温度保護

保証書

1. 保証について

- 保証書は記載内容を確認の上、大切に保管してください。保証期間はご購入日より3年間です。新品交換保証規定に従った内容で対応いたします。保証期間経過後の交換に関しましては有償対応となります。
- * データの保証に関しましては、当社では一切行っておりません。必ずバックアップを取ってください。
 - * 本保証書は当製品のみを保証となります。システムと連動した場合の動作を全て保証する物ではありません。
 - * 初期不良のお取扱は、お客様ご購入後2週間迄の期間となっております。それ以上の期間を初期不良とする店舗様でのご購入につきましては、購入店舗様へご相談ください。
 - * 保証に関し、交換品の先出し手配、一時貸し出しは行っておりません。
 - * 本製品は一般ユーザー様向けの製品です。機器組込での再販売や業務使用での保証は一切行っておりません。
- そのような目的で使用される場合は、予め弊社営業部までご連絡ください。販売店より購入されそのような目的で使用された場合は、一般ユーザー様と同等の保証となります(故障などは販売店への持込となります)。

2. 新品交換保証規定

正しい使用方法に従った上で装置が正常に動作しなかった場合、保証期間内と認められた場合に限り新品交換が適用されます。また、適用範囲は装置および装置の付属品までとなります。

交換対応の際、同じ製品が既に弊社に無い場合、同等品での代替で対応する場合があります。

新品交換品は事前に弊社にてチェックをおこないますので、一度開封致します。予めご了承ください。

保証期間内であっても次の各項に該当する場合は保証対象外または有償交換となります。

- 使用上の誤りおよび当社以外での修理、分解、調整、改造による故障および損傷。
- 電源本体の開封及び、封印シールを破損させた場合。
- ご購入後の落下、不適当な取付け、付属品以外の部品の取付け、不当な取り扱いによる故障および損傷。
- 火災・地震・落雷・水害・その他の天災地変、公害や異常電圧による故障および損傷。
- 故障の原因が本製品以外(ユーザーシステムなど)にあって、それを点検修理した場合。
- 本保証書のご提示が無い場合。
- 本保証書に記入された事項を許可無く書き換えた場合。
- 製品を使用できなかった事の対価、取り外しや販売店への搬送など直接或いは間接的に発生する手間等の対価。
- 高温・高湿度環境下での使用および、ほこりやごみの付着・虫などの侵入を原因とする故障など。
- 並行・個人輸入品、個人売買、オークション、中古販売および譲渡等により本製品を入手した場合など。
- 本体にあるシリアルナンバーが確認できない場合、封印シールを破ってしまった場合。(パソコン用電源ユニットに限る)

本製品の故障や使用によるデータの変化や消失などによる、直接損害・二次的な損害(データ作成費用・期待利益の喪失等)については一切その責任を負いません。

型名/シリアルナンバー	OWL-GPR1000
ご購入の年月日	年 月 日
保証期間	ご購入日より3年間
保証対象	本体
販売店	※ 弊社が運営するWEBサイト「 www.owltech.co.jp 」に掲載している店舗情報とは限りません。注文いただいた際の注文番号に対応させていただきます。

保証書無効

印

本書は、本記載内容で無償修理させていただくことをお約束するものです。万一、保証期間内に故障が発生した場合は、本書をご提示の上ご購入の販売店に修理をご依頼ください。また、本保証書にご購入店の捺印が無い場合は購入レシート等で代用可能ですので必ずレシートは本保証書と一緒に大切に保管してください。

本保証書は、日本国内においてのみ有効です。This warranty is valid only in Japan.

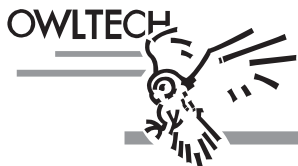

株式会社オウルテック

〒243-0422 神奈川県海老名市中新田5-24-1

webサイト <https://www.owltech.co.jp>

web内のメールフォームよりお問い合わせください。

保証適用の際は購入履歴が必要となります。

☎046-236-3522 平日10時~12時/13時~18時