

## モバイルラックシリーズ BF90SP2/BC90SP2

### 取扱説明書(保証書付)

### User's Guide

このたびはオウルテック製品をご購入いただき誠にありがとうございます。  
 本製品を正しくお使いいただくために本説明書を必ずお読みください。  
 また、本説明書には保証書が含まれておりますので、大切に保管してください。

## はじめに

- 本取扱説明書は、モバイルラック各モデルに共通する内容を記載しております。
- 本製品にはHDDは付属いたしません。別途お買い求めください。
- 本製品および取扱説明書は、予告なく外観または仕様の一部を変更することがあります。
- 本書の一部または全部を無断で使用・複製・転載することはしないでください。
- 本書に記載されている会社名および製品名は各社の、商標または登録商標です。
- 本書ではTM および (R) マークは明記していません。

■内容物をご確認ください。

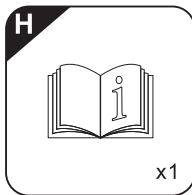
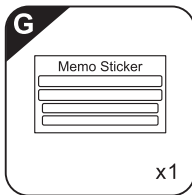
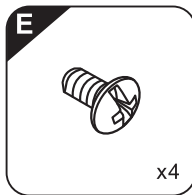
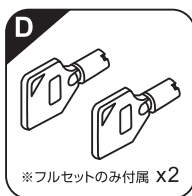
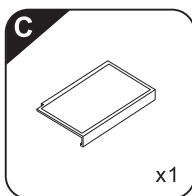
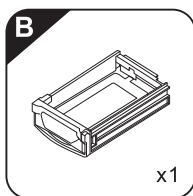
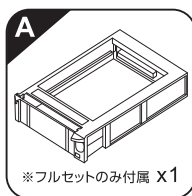

### 部品一覧





|   |                           |   |                         |
|---|---------------------------|---|-------------------------|
| A | 5インチベイ取り付けフレーム(フルセットのみ付属) | E | インチネジ HDD固定用            |
| B | カートリッジ                    | F | ミリネジ フレーム固定用(フルセットのみ付属) |
| C | カートリッジカバー                 | G | メモステッカー                 |
| D | ロックキー(フルセットのみ付属)          | H | 取扱説明書兼保証書(本書)           |

## 「1年保証」について











本製品の1年保証は、製造・設計上の瑕疵(かし)が発見された場合における保証となります。  
 新たな機能や規格、全ての対応をお約束するものではありません。  
 本製品の保証に関してご不明な点があれば弊社サポートセンターまでご連絡ください。

## 安全上のご注意 (必ずお守りください)

お使いになる人や他の人への危害、財産への損害を未然に防ぐため、必ずお守りいただくことを説明しています。

|   |           |   |
|---|-----------|---|
|  | <b>警告</b> | 誤った取り扱いをすると人が死亡する、または重傷を負うなどの可能性があることを示します。   |
|  | <b>注意</b> | 誤った取り扱いをすると人が傷害を負う可能性や物的損害が発生する可能性があることを示します。 |
|  |           | 製品の取り扱いにおいて、分解を禁止する記号です。                      |
|  |           | 製品の取り扱いにおいて、その行為を禁止する記号です。                    |
|  |           | 製品の取り扱いにおいて、その行為を強制指示する記号です。                  |

### **警告**

-  本製品内部には尖った部分や鋭利な部分があります。手袋着用などで身体の保護を図っていただき、十分注意して作業を行ってください。
-  電子部品は静電気に大変弱い部品です。作業を行う前に必ずアースを取るなどして静電気対策を行ってから作業を実施してください。
-  本製品へHDDの取り付け作業を行う際は、本製品をパソコンに接続しない状態で行ってください。本製品とパソコンを接続した状態で取り付けを行うと、故障や破損の原因となります。
-  使用中に発煙・異臭・異音・突如の電源OFF(シャットダウン)が発生した場合は、直ちに使用を中止してパソコンから本製品を取り外してください。そのまま使用されると火災・けが・感電などの事故や組み込み部品破壊の原因になりますので、お買い求めの販売店もしくは弊社サポートセンターに点検・修理を依頼してください。お客様の独自判断で確認・点検されたことによる二次的損害(マザーボード・CPU・メモリー・HDD等の部品破壊・データ消失等)費用等の保証については、弊社は一切その責任を負いません。
-  落下等による強い衝撃を与えた場合は、そのまま使用されると火災や感電の原因になりますので、お買い求めの販売店もしくは弊社サポートセンターに点検・修理(有償)を依頼してください。
-  本製品にHDDを組み込んだ状態で落下及び強い衝撃を与えますと、HDDが破損する恐れがありますので、取り扱いには十分ご注意ください。
-  水・薬品等によって濡れた場合は、そのまま使用されると感電の原因になりますので、お買い求めの販売店もしくは弊社サポートセンターに点検・修理(有償)を依頼してください。
-  本製品を製品仕様以外のポートに接続しないでください。けが・感電などの事故や、パソコン、本製品の故障の原因になります。
-  本製品を破棄する場合には、地方自治体の条例に従ってください。
-  本製品の分解・改造をしないでください。火災や感電の原因になります。また、本製品を分解された場合には、保証対象外となります。

## 注意



次のような場所で使用しないでください。

- ホコリの多い場所
- 高温、低温、湿気の多い場所
- 振動、衝撃のある場所
- 直射日光のあたる場所
- 静電気の発生する場所
- 強磁気の発生する場所
- 傾斜地やくらついた所などの不安定な場所



本製品は日本国内での使用を目的として販売しております。日本国外でのご使用は保証対象外となります。



パソコンおよび周辺機器の環境や接続方法等により予期しないデータ変化が発生し、メモリー内のデータが消失することがあります。必ず定期的にデータのバックアップをしてください。

データやプログラムの消失およびデータ・プログラムを作成した費用等の保証については、弊社は一切その責任を負いません。



本製品はパソコン自作ユーザー様向けの製品です。医療機関の機器等、超高信頼性を必要とする環境での使用を前提には設計されていません。



本製品は全ての環境(各種ハードウェアおよびソフトウェア)においての動作を保証するものではありません。



本製品のパソコンへの取り付け不備や、製品仕様から逸脱した使用による二次的損害(マザーボード・CPU・メモリー・HDD等の部品破壊・データ消失等)費用等の保証については、弊社は一切その責任を負いません。

## HDDの取付作業前に

- 本製品内部には尖った部分や鋭利な部分があります。手袋着用などで身体の保護を図っていただき、十分注意して作業を行ってください。
- 電子部品は静電気に大変弱い部分です。作業を行う前に必ずアースを取るなどして静電気対策を行ってから作業を実施してください。
- 取り付け作業には、プラスドライバー(※本製品には付属していません)が必要になります。

## カートリッジへのHDD取付

- ① カートリッジのハンドルを手前に引きながら、フレームからカートリッジを引き出します。

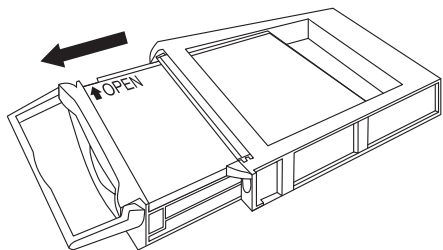

- ② カートリッジカバーに“OPEN”と刻印されている脇に、ラッチボタンがあります。このラッチボタンを押しながら、カートリッジカバーを後方へスライドさせ、取り外します。

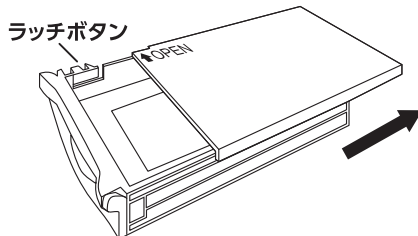

- ③ 信号コネクタと電源コネクタを HDD に接続します。

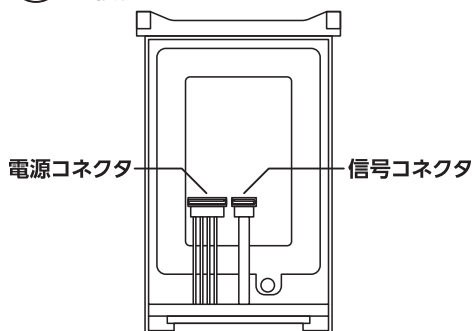

- ④ カートリッジに HDD をセットします。

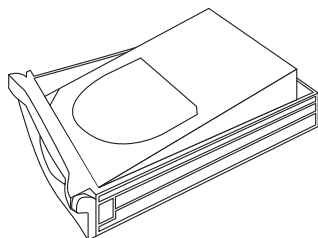

- ⑤ 底面から4箇所付属のインチネジを使用して固定します。

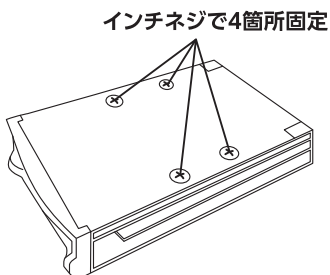

- ⑥ カートリッジカバーを取り付けます。

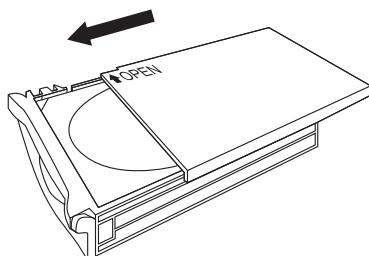

# フレームの5インチベイ取付 (BF90SP2)

## 1. フレーム各部名称

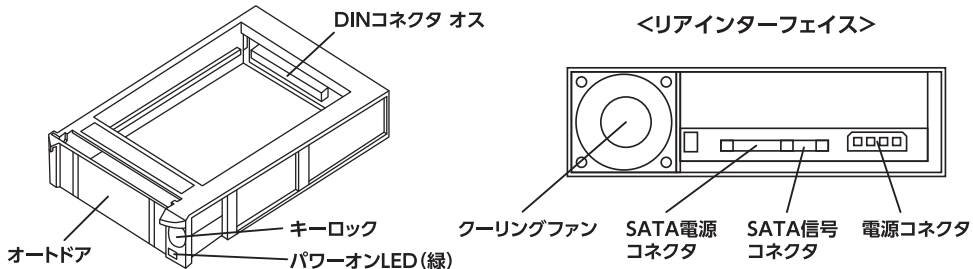

## 2. フレームの取付とカートリッジの固定

### ⚠ 注意

- ※作業前にパソコンの AC ケーブルをコンセントから確実に抜いてください。
- ※取り付ける際には必ずフレームにカートリッジをセットした状態で取り付けてください。フレームだけで取り付けた場合、歪みや変形を招く恐れがあります。
- ※ここからの取り付け例は、汎用ケースを例としています。
- ※各コネクタの挿入方向に十分注意して接続してください。

- ① PC ケースのサイドパネルを外し、5 インチベイに空きがあるか確認してください。取り付ける 5 インチベイのカバープレートを取り外します。もし取り付ける 5 インチベイにマウント用ネジが付けられている場合は、全て取り外してください。
- ② 空き 5 インチベイにカートリッジを装着した状態のフレームをスライドして入れます。フレームのリアインターフェイスが、PC ケース後方側に来ていることを確認してください。
- ③ 付属のフレーム固定用ミリネジで、フレームをベイにしっかりと左右 2 箇所ずつ固定します。位置がずれないように、微調整をしながら少しずつネジを締めてください。※ネジの締めすぎに注意してください。

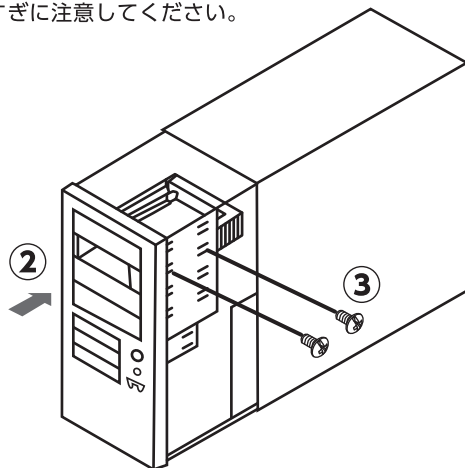

- ④ フレームリア側の SATA 電源コネクタ、SATA 信号コネクタ、電源コネクタに、ドライブに応じた各ケーブルを接続します。サイドパネルを元通りに取付し、AC ケーブルをコンセントに差し込んでください。

- ⑤ 挿抜が正常にできるか確認するために、ハンドルを引き上げてカートリッジを一度抜き取ります。
- ⑥ 改めてカートリッジをフレームの奥まで挿し込みます。

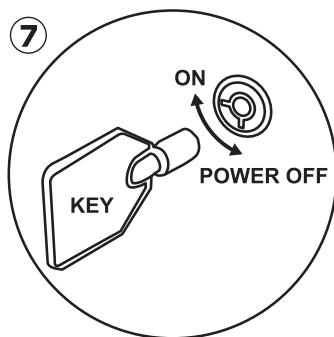
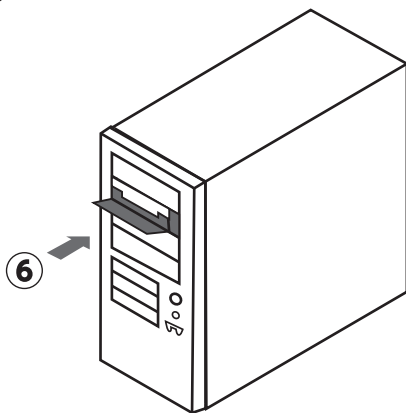

- ⑦ 付属のロックキーを差し込んで右へ回し、キーロックをします。(キーロックをかけない場合、ドライブに電源が供給されません。)
- ⑧ パソコンに電源を入れ、通常通りにシステムが立ち上がると、パワーオンLEDが点滅します。



### 注意

- ※起動ディスクとして使用している場合、絶対にロックキーでオフにしないでください。
- ※ドライブが稼働していないことを確認してからキーロックを解除してください。HDDの場合、ディスクの回転が止まってから、15秒以上待って作業してください。

## トラブルシューティング

製品が正しく動作しない場合や、不明点がある場合、下記の項目に該当しないか確認してください。

**Q** 接続しても HDD を認識しません。

**A** ①弊社モバイルラックは「鍵」連動式になりますのでフロントパネルにある「ロックキー」を必ず回し、キーロックがかかっていることを確認してください。  
②新品(未フォーマット)のHDDを使用する場合は、必ずディスクの初期化およびフォーマットを実行する必要があります。Windowsの場合、「ディスクの管理」内にてHDD内にパーティションを作成し、フォーマットをしてください。

**Q** パソコン起動中にカートリッジを抜き差ししても大丈夫ですか?(ホットプラグに対応していますか?)

**A** 本製品はホットプラグ機能に対応しております。必ずHDD・マザーボード(SATAホストインターフェイス)・デバイスドライバのすべてが各機能・転送モードに対応していることを確認したうえで実行してください。

**Q** OSの起動(ブート)は可能ですか?

**A** OS側は、内蔵HDDと同様に認識しますので、起動ディスクとして使用可能です。

**Q** SATAインターフェイスカード(PCIカード等)を使用しての動作は可能ですか?

**A** SATAインターフェイスカードを使用しての動作保証はしておりません。マザーボードのSATAポートに直接接続して、製品のご利用をお願い致します。

**Q** モバイルラックPROプロシリーズ(旧製品)との互換性はありますか?

**A** 弊社90シリーズの製品についてはすべて互換性がありますが、その他モバイルラックのカートリッジとフレームの互換性はすべてのモデルに当てはまりません。詳しくは弊社Webサイトをご確認ください。(https://www.owltech.co.jp)

## 製品仕様

### [フレーム]

|        |                                    |
|--------|------------------------------------|
| 外形寸法   | 149(W) x 208(D) x 41.6(H)mm        |
| 対応ドライブ | 3.5インチSATA接続HDD                    |
| 対応機種   | SATAインターフェイスを備えたPC/AT互換機           |
| 対応OS   | SATAインターフェイス対応OS                   |
| コネクタ   | SATA信号 x1, SATA電源 x1, ペリフェラル4ピン x1 |
| 接続形態   | 5インチベイ内蔵                           |
| ファン    | 40mm 角ファン x1                       |
| 材質     | ABS                                |

### [カートリッジ]

|        |                                  |
|--------|----------------------------------|
| 外形寸法   | 118(W) x 186(D) x 36(H)mm        |
| 対応ドライブ | 3.5インチSATA接続HDD                  |
| 対応機種   | SATAインターフェイスを備えたPC/AT互換機         |
| 対応OS   | SATAインターフェイス対応OS                 |
| コネクタ   | SATA信号 x1, SATA電源 x1, DINコネクタ x1 |
| 接続形態   | 5インチベイ内蔵                         |
| 材質     | ABS                              |

# 保証書

## 1. 保証について

保証書は記載内容を確認の上、大切に保管してください。保証期間はお買い上げ日より1年間です。新品交換保証規定に従った内容で対応いたします。保証期間経過後の交換に関しましては有償対応となります。

- \* データの保証に関しましては、当社では一切行っておりません。必ずバックアップを取ってください。
- \* 本保証書は当製品のみを保証となります。システムと連動した場合の動作を全て保証する物ではありません。
- \* 初期不良のお取扱は、お客様ご購入後 2 週間迄の期間となっております。それ以上の期間を初期不良とする店舗様でのご購入につきましては、購入店舗様へご相談ください。
- \* 保証に関し、交換品の先出し手配、一時貸し出しは行っておりません。
- \* 本製品は一般ユーザー様向けの製品です。機器組込での再販売や業務使用での保証は一切行っておりません。そのような目的で使用される場合は、予め弊社営業部までご連絡ください。販売店より購入されそのような目的で使用された場合は、一般ユーザー様と同等の保証となります（故障などは販売店への持込となります）。

## 2. 新品交換保証規定

正しい使用方法に従った上で装置が正常に動作せず、保証期間内と認められた場合に限り保証が適用されます。また、適用範囲は装置及び装置の付属品までとなります。

交換対応の際、同じ製品が既に弊社に無い場合、同等品での代替で対応する場合があります。新品交換品は事前に弊社にてチェックをおこないますので、一度開封致します。予めご了承ください。保証期間内であっても次の各項に該当する場合は保証対象外または有償交換となります。

- 使用上の誤りおよび当社以外での修理、分解、調整、改造による故障および損傷。
- お買い上げ後の落下、不適当な取り付け、付属品以外の部品の取り付け、不当な取り扱いによる故障および損傷。
- 火災・地震・落雷・水害・その他の天災地変、公害や異常電圧による故障および損傷。
- 故障の原因が本製品以外（ユーザーシステムなど）にあって、それを点検修理した場合。
- 本保証書のご提示が無い場合。
- 本保証書に記載された事項を許可無く書き換えた場合。
- 機能上差し支えない小傷・退色、および私的感覚による転送速度など。
- 製品を使用できなかったことへの対価、取り外しや販売店への搬送など直接または間接的に発生する手間等の対価。
- 高温・高湿度環境下での使用および、ほこりやごみの付着・虫などの侵入を原因とする故障など。
- 並行・個人輸入品、個人売買、オークション、中古販売および譲渡等により本製品を入手した場合など。

本製品の故障や使用によるデータの変化や消失などによる、直接損害・二次的な損害（データ制作費用・期待利益の喪失等）については一切その責任を負いません。

|          |  |   |   |
|----------|--|---|---|
| モデル名     | BF90SP2 / BC90SP2  |   |   |
| お買い上げ年月日 | 年  | 月 | 日 |
| 保証期間     | お買い上げ日より1年間  |   |   |
| 保証対象     | 本体   |   |   |
| 販売店      | ※ 弊社が運営する「EB」にてお買い上げいただいた場合のみ、保証書が発行されます。注文いただいた際の注文番号にて対応させていただきます。 |   |   |

保証書無効

印

本書は、本記載内容で無償修理させていただくことをお約束するものです。万一、保証期間内に故障が発生した場合は、本書をご提示の上お買い上げの販売店に修理をご依頼ください。また、本保証書にご購入店の捺印が無い場合は購入レシート等で代用可能ですので必ずレシートは本保証書と一緒に大切に保管してください。

本保証書は、日本国内においてのみ有効です。This warranty is valid only in Japan.

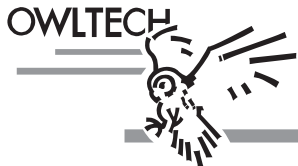

株式会社オウルテック

〒243-0422 神奈川県海老名市中新田5-24-1

webサイト <https://www.owltech.co.jp>

web 内のメールフォームよりお問い合わせください。  
保証適用の際は購入履歴が必要となります。

☎046-236-3522 平日10時～12時/13時～18時